

難燃性

アサヒKRTチューブ P・PGタイプ 製作図

(標準品 ペアコイル 20m)

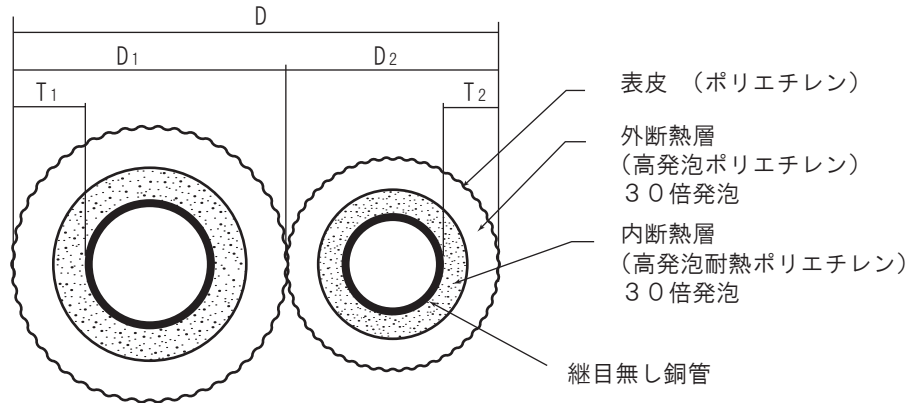

表皮印字内容

| 品番 | 印字内容 |
|---------|-------------------------------|
| P-23N | KRT P23N 08/08 PEF8/8-N ③ |
| P-24N | KRT P24N 08/08 PEF8/10-N ② |
| P-35N | KRT P35N 08/10 PEF8/10-N ② |
| P-36N | KRT P36N 08/12 PEF8/10-N ② |
| PG-23N | KRT PG23N 08/08 PEF8/20-N ③ |
| PG-24N | KRT PG24N 08/08 PEF8/20-N ② |
| PG-35N | KRT PG35N 08/10 PEF8/20-N ② |
| P-23T10 | KRT P23T10 08/08 PEF10/10-N ③ |
| P-24T10 | KRT P24T10 08/08 PEF10/10-N ② |
| P-35T10 | KRT P35T10 08/10 PEF10/10-N ② |
| P-36T10 | KRT P36T10 08/12 PEF10/10-N ② |

| 呼称 | P-23N | P-24N | P-35N | P-36N | PG-23N | PG-24N |
|-----------|------------------------------|-----------|-----------|-----------|-----------|-----------|
| 銅管寸法 (mm) | 6.35×0.8 | 6.35×0.8 | 9.52×0.8 | 9.52×0.8 | 6.35×0.8 | 6.35×0.8 |
| | 9.52×0.8 | 12.70×0.8 | 15.88×1.0 | 19.05×1.2 | 9.52×0.8 | 12.70×0.8 |
| 被覆寸法 (mm) | D 51 | D 58 | D 64 | D 67 | D 75 | D 78 |
| | D1 27 | D1 34 | D1 37 | D1 40 | D1 51 | D1 54 |
| | D2 24 | D2 24 | D2 27 | D2 27 | D2 24 | D2 24 |
| | T1 8 | T1 10 | T1 10 | T1 10 | T1 20 | T1 20 |
| | T2 8 | T2 8 | T2 8 | T2 8 | T2 8 | T2 8 |
| 呼称 | PG-35N | P-23T10 | P-24T10 | P-35T10 | P-36T10 | |
| 銅管寸法 (mm) | 9.52×0.8 | 6.35×0.8 | 6.35×0.8 | 9.52×0.8 | 9.52×0.8 | |
| | 15.88×1.0 | 9.52×0.8 | 12.70×0.8 | 15.88×1.0 | 19.05×1.2 | |
| 被覆寸法 (mm) | D 84 | D 59 | D 62 | D 68 | D 71 | |
| | D1 57 | D1 31 | D1 34 | D1 37 | D1 40 | |
| | D2 27 | D2 28 | D2 28 | D2 31 | D2 31 | |
| | T1 20 | T1 10 | T1 10 | T1 10 | T1 10 | |
| | T2 8 | T2 10 | T2 10 | T2 10 | T2 10 | |
| 長さ | 20m コイル巻き | | | | | |
| 被覆材質 | ポリエチレン+高発泡ポリエチレン+高発泡耐熱ポリエチレン | | | | | |
| 色調 | ノーマルホワイト (表皮層) | | | | | |

- ※ 銅管: JIS H3300 C1220T-O
- ※ 保温材: JIS A 9511 A-PE-C-2 に準ずる
- ※ JCDA 0010 適合品

| | | | | | |
|----|----|----|----|-----------|---------------------------|
| 承認 | 検図 | 設計 | 製図 | 需要先 | |
| | | | | 名称 | 難燃性 アサヒKRTチューブ P・PGタイプ |
| | | | | 需要先 図番 | |
| | | | | 図番 | |

旭菱チューブ株式会社